

小割用油圧圧砕機

- Vs9** (0.28~0.4m³)
- Vs15** (0.45~0.7m³)
- Vs22** (0.8~1.0m³)
- Vs35** (1.2~1.4m³)



Secondary Crusher

強靱なボディに『軽い・速い・強い』の3拍子が揃った力強く、使いやすい古河自慢の小割用油圧圧砕機。

トラニオン方式の採用で強力な破砕力と軽くてコンパクトな機体を実現。機体の重心位置が油圧ショベルに近いため、作業が軽快に行え、「軽い・速い・強い」の3拍子揃った使いやすい小割用油圧圧砕機です。大割されたコンクリートガラをスマートに小割破砕し、標準装備の鉄筋カッターで鉄筋とコンクリートの分別作業をスマートに実行します。

■すばやい操作が可能

操作性を重視する基本コンセプトから、機体長を短くできるトラニオン式油圧シリンダを採用。重心位置を油圧ショベル側に近づけるとともに機体の軽量化を図ったことより操作性に優れ、軽快に作業ができます。

■頑強なボックス構造フレーム

3次元構造解析を駆使して信頼性、耐久性をさらにグレードアップ。磨耗しやすいフレーム先端部およびアクティブ・フレーム破砕面の磨耗対策も万全です。

■大型ツースで強力破砕

大型のくさび形センターツースが鋭く食い込んで圧裂破砕し、サイドツースで開放圧砕します。アクティブ・フレーム奥のツースにより破砕面が拡がり作業効率が大幅に向上しました。

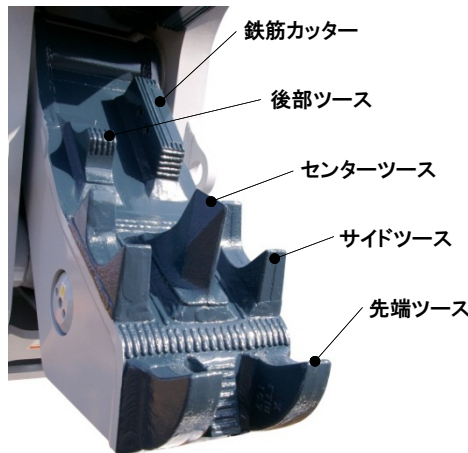

■こだわりのフレーム形状

破砕物を抱きかかえる湾曲フレームと古河独自のV字形のアクティブ・フレームが効率よく破砕物を噛み砕きます。フレーム先端部は、鉄くずなどをつかみやすい構造になっています。



■鉄筋カッター標準装備

標準装備の鉄筋カッターで鉄筋の切断・回収作業が迅速に行えます。カッター刃は4面使用でき経済的です。

■ピストンロッドガード標準装備

シリンダ自体に大型スライド式ロッドガードを標準装備。ロッドの傷付きを気にせずに作業に専念できます。

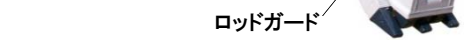

■高出カトラニオンシリンダ採用

破砕力の追従性が良いトラニオン方式の油圧シリンダを採用。コンパクト化と強力な破砕力を両立。全機種にハイスピードバルブを標準装備。アクティブ・フレームの閉口スピードが速く作業効率がアップします。

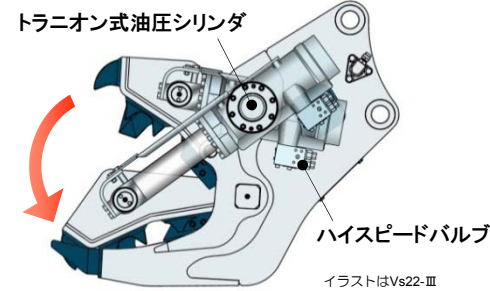

■新開発の鋳鋼製油圧シリンダ搭載

Vs15 & Vs22に新開発の鋳鋼製一体構造の油圧シリンダを搭載。鋳鋼製チューブシリンダ、チューブ一体配管、一体型ピストンロッドの強靱な油圧シリンダです。

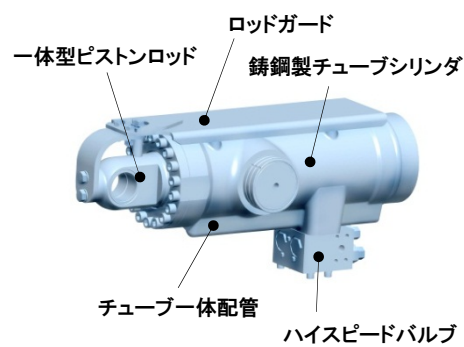

■Vsシリーズ仕様

Model		Vs9	
質量	kg	655	
全長	mm	1,415	
フレーム幅	mm	367	
最大開口幅	mm	618	
先端歯圧砕力	kN	360	
中央歯圧砕力	kN	540	
カッター中央切断力	kN	910	
カッター長	mm	140	
常用圧力	MPa	22~25	
供給油量	ℓ/min	50~80	
適合油圧ショベル	m ³	0.28~0.4	
ハイスピードバルブ搭載			標準装備

Model		Vs15-II	
質量	kg	1,150	
全長	mm	1,680	
フレーム幅	mm	428	
最大開口幅	mm	740	
先端歯圧砕力	kN	570	
中央歯圧砕力	kN	790	
カッター中央切断力	kN	1,160	
カッター長	mm	160	
常用圧力	MPa	28~32	
供給油量	ℓ/min	80~220	
適合油圧ショベル	m ³	0.45~0.7	
ハイスピードバルブ搭載			標準装備

Model		Vs22-III	
質量	kg	1,760	
全長	mm	2,008	
フレーム幅	mm	496	
最大開口幅	mm	880	
先端歯圧砕力	kN	700	
中央歯圧砕力	kN	910	
カッター中央切断力	kN	1,530	
カッター長	mm	180	
常用圧力	MPa	28~32	
供給油量	ℓ/min	150~400	
適合油圧ショベル	m ³	0.8~1.0	
ハイスピードバルブ搭載			標準装備

Model		Vs35	
質量	kg	2,760	
全長	mm	2,300	
フレーム幅	mm	600	
最大開口幅	mm	1,030	
先端歯圧砕力	kN	1,035	
中央歯圧砕力	kN	1,355	
カッター中央切断力	kN	2,035	
カッター長	mm	240	
常用圧力	MPa	28~32	
供給油量	ℓ/min	150~400	
適合油圧ショベル	m ³	1.2~1.4	
ハイスピードバルブ搭載			標準装備

*注) 適合油圧ショベルは新JIS表示のバケット容量です。表示されているクラスでも取付かない場合があります。油圧ショベルの機種・仕様をご確認のうえ、お問合せください。